

# ●洗浄機

## 洗浄機SAR2308N2



SAR2308N2

### ■図

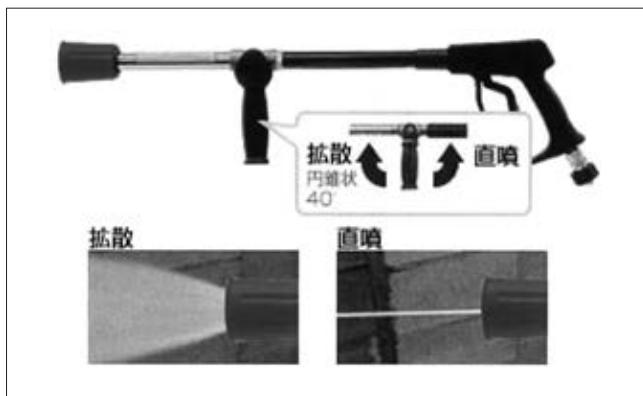

### ■仕様

名称	モータ式高圧洗浄機 SAR	
型式 水タンク有	2308N2	
圧力 MPa (kgf/cm <sup>2</sup> )	8 (82)	
吸水量 (L/min)	23	
電動機	全閉外扇形 200V 3相 4P 3.7kw	
定格電流値	50Hz-15.4A/60Hz-14.3A	
自動運転装置	有	
エア抜き装置	自動	
過水停止装置	有	
水タンク付き寸法 L×W×H (mm)	920×570×730	
水タンク無し寸法 L×W×H (mm)	920×520×575	
水タンク付き本機乾燥質量 (付属品含まず)	99	
水タンク無し本機乾燥質量 (付属品含まず)	92	
SUS 水タンク容量 (L)	80	
標準付属品	・高圧ホース 3/8×20m・タービンガン	
装備品	・自動運転装置・オフディレイタイマー(15秒) ・過水検知装置・キャブタイヤケーブル 5m ・外部ラインストレーナ・自動エア抜き装置 ・給水(3/4)×余水(1/2)ホースセット	

## 洗浄機HPJ-550TW3



HPJ-550TW3

### ■図

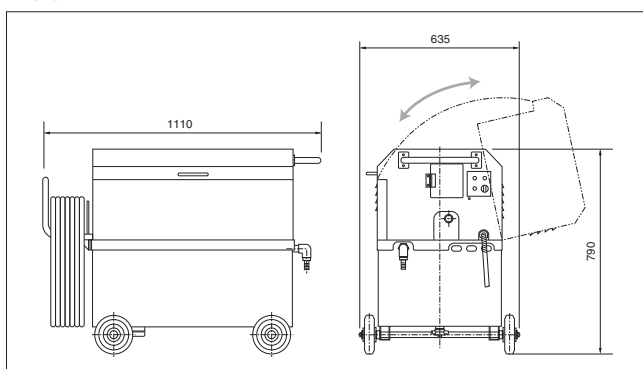

### ■仕様

型式	HPJ-550TW3	
モータ仕様	相・電圧	V 三相 200
	出力	kW 3.7
	始動方式	じか入
	種類・極数	横形・4極
	形式・絶縁	全閉外扇屋内形・F種
仕様	構造	三連ブランチポンプ
	圧力 MPa(kgf/cm <sup>2</sup> )	4.9 [50]
	吐出し量 ℓ/min	31.9/31.6
外観	移動密閉形	
車輪	Φ150×4・固定車 (一輪ストップ付)	
質量 (重量)	kg	132
標準付属品仕様	ノズル (チップ径)	ジュニアジェットガン・Φ2.5 JG100-30VS
	吸水ホース	機内 (3/4") ストレーナ付
	余水ホース	機内 (3/4")
	吐水ホース	1/2" ×20m
	キャブタイヤケーブル	5m・プラグ付
	給水タンク ℓ	100
主装備	高所揚水兼用タイプ、給水タンク付、湯水検知スイッチ付、自動運転タイプ、一点吊り機能付、段積可能	



OTHER

洗浄機